

尊敬的用户：

感谢您使用我公司生产的产品。在您初次使用该仪器前，请您详细阅读本使用说明书，将帮助您快速正确使用该仪器。

我们将不断地改进和完善公司的产品与服务，因此您所使用的仪器可能与使用说明书有少许差别。若有改动，我们不一定能及时通知到您，敬请谅解！如有疑问，请与我们联系，我们将竭诚为您服务。

安全要求：

请阅读下列安全注意事项，以免人身伤害，并防止本产品或者与其相连接的任何其它产品受到损坏。为了避免可能发生的危险，本产品只可在规定的范围内使用。

—防止火灾或人身伤害

使用适当的电源线。只可使用本产品专用、并且符合本产品规格的电源线。

正确地连接和断开。当测试导线与带电端子连接时，请勿随意连接或断开测试导线。

产品接地。本产品除通过电源线接地导线接地外，产品外壳的接地柱必须接地。为了防止电击，接地导体必须与地面相连。在与本产品输入或输出终端连接前，应确保本产品已正确接地。

注意所有终端的额定值。为了防止火灾或电击危险，请注意本产品的所有额定值和标记。在对本产品进行连接之前，请阅读本产品使用说明书，以便进一步了解有关额定值的信息。

请勿在无仪器盖板时操作。如盖板或面板已卸下，请勿操作产品。

使用适当的保险丝。只可使用符合本产品规定类型和额定值的保险丝。

避免接触裸露电路和带电金属。产品有电时，请勿触摸裸露的接点和部位。

在有可疑的故障时，请勿操作。如怀疑本产品有损坏，请联系我公司售后服务部，切勿继续操作。

- 请勿在潮湿环境下操作。
- 请勿在易爆环境中操作。
- 请保持产品表面清洁和干燥。
- 产品为精密仪器，在搬运中请保持向上并小心轻放。
- 只有合格的技术人员才可执行维修。

安全术语：

警告：警告字句指出可能造成人身伤亡的状况或做法。

小心：小心字句指出可能造成本产品或其它财产损坏的状况或做法。

联系方式：

武汉一电中庆电力科技有限公司

服务热线：027-81310188/18907129592

邮 箱：whydzq@163.com

官 网：www.whydzq.com

目录

第一章	前言	4
第二章	仪器简介	5
第三章	使用指南	14
第四章	电缆探测的信号发射方法	24
第五章	使用技巧	31
第六章	仪器常见问题分析和质保	38

第一章 前言

1.1 研发意义

地下管线综合探测仪的研发生产在国内已有三十多年历史，我公司在研发生产地下管线综合探测仪的同时，长期致力于金属管线路由、故障测试技术的服务和研究，为客户解决了很多疑难问题，得到广大用户的信赖和支持，同时我们把现场的问题带了回来，有针对性研究，终于诞生了用户期望的、国内独一的“金属管线综合探测仪”。ZQGX-V 管线探测仪的研发成功，解决了多年来困扰供电部门带电寻径的问题；解决了故障管线准确路径寻测难的问题；开辟了金属管线寻径新领域，打破了国外产品在中国的垄断。

1.2 应用范围

自产品推向市场以来，因其功能强大、性能优越已广泛应用于城市供电局、县电力局、铁路供电段、大中型企业（石油、化工、煤矿、电厂、钢厂）、院校、物业小区、城市路灯、高速公路、通信维护等部门。在我们强有力的技术支持下，为供、用电部门快速抢修、快速查找地下管线发挥着应有的作用。

1.3 温馨提示

仪器虽功能强大、性能优越，但它总是一种工具，是辅助人来解决问题的工具，它不可能直接告诉人们线路的具体位置，但是，操作者可很容易根据仪器所反映的各种信息加以判断作出结论。

公司将在产品的改进、提高方面不懈努力不断推出技术更先进、性能更优越、功能更完善的新产品，在金属管线监护、测试领域中为您提供坚实的物质基础和强有力的技术支持，同时希望用户给我们多提宝贵意见。

为了确保安全顺利使用本仪器，为了最大发挥仪器功能，请在使用仪器前仔细阅读用户手册。

第二章 仪器简介

2.1 工作原理

ZQGX-V 管线探测仪是以电磁波在传输过程中的反射原理和电磁感应原理为基础，结合数字滤波、无线接收、软件控制而设计的高科技产品。

电磁感应：其基本工作原理是：由发射机产生电、磁波并通过不同的发射连接方式将发送信号传送到地下被探测金属管线上，金属管线感应到电磁波后，在线缆表面产生感应电流，感应电流就会沿着金属线缆向远处传播，在电流的传播过程中，又会通过该线缆向地面辐射出电磁波，这样当地下金属管线测试仪接收机在地面探测时，就会在地下金属管线正上方的地面接收到电磁波信号，通过接收到的信号强弱变化就能判别地下金属管线的位置和走向。如下图所示：

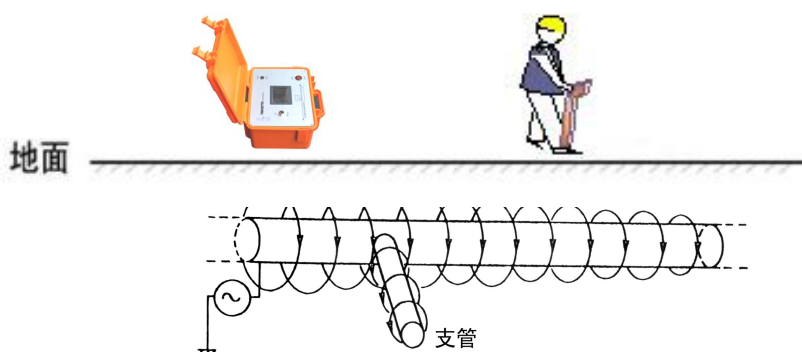

此原理实现的条件：首先，要有能发出足够电能的信号源，在具备传输电能的线路中形成电流，电流在流动过程中又在该线周围产生磁场；其次，要有能接收这一特定磁场的电路，把磁场的变化过程以电信号形式显示出来。

2.2 仪器特点

2.2.1 发射机特点

- 1) 具有方便用户的软件 and 全中文菜单。按键定义简单明了。测量方法简单快速。
- 2) 恒功率输出、自动匹配，保证本机工作在最佳状态。内置绝缘回路电阻表功能，自动测量金属管线对地及相间的环路阻抗，可协助判断金属管线绝缘性质。
- 3) 查找金属管线路径成功率、测试精度及测试方便程度优于国内任何一种检测设备。
- 4) 仪器具有强大的数据处理能力和友好的显示界面

5) 内置锂电池供电，可在无电源环境测试金属管线的路由，保障日常工作。

2.2.2 接收机特点

- 1) 便携轻巧，使用方便，充电锂电池供电，一人即可操作，使用简单。
- 2) 数字化设计，软件控制，性能稳定、可靠。
- 3) 所测信息以数字大小、升降光栅长短、声音缓急三种方式提供给操作者，使测试过程轻松自如。
- 4) 接收机具有缺电报警和自动关机保护等功能。
- 5) 接收机可接 A 字或探损杆采用跨步电压法定点。
- 6) 接收机可配识别接收耦合钳用于管线鉴别。

2.3 产品配置

1	发射机	1 台	标配	7	接收耦合夹钳	1 把	选配
2	接收机	1 台	标配	8	A字架	1 把	选配
3	充电电池	1 组	标配	9	听诊器	1 只	选配
4	充电器	1 只	标配	10	使用说明书	1 份	标配
5	发射耦合夹钳	1 把	标配	11	合格证	1 张	标配
6	测试线	1 套	标配	12	仪器包	1 只	标配

2.4 仪器参数

【发射机】

- ◇ 输出频率：低频、中频、高频、射频【491Hz, 982Hz, 8.44kHz, 9.82kHz, 35kHz, 82kHz, 83kHz；识别复合频率 2~4kHz】
- ◇ 输出模式：直连、感应、耦合
- ◇ 时钟精度：≤50ns
- ◇ 输出功率：随匹配负荷 1~10 W 自动调节，电阻为 5—25000 Ω
- ◇ 液晶显示：自动背光照明，图形显示输出能量、数字显示输出功率/电流/电压和回路电阻、运行模式、自检状态、负荷电阻、电压、SS 智能识别信号，四向导航键，菜单选择、电压警报、SS 智能识别信号、音量、外接电源/充电状态等
- ◇ 操作方式：软按键
- ◇ 输出功率：≥10W
- ◇ 电池型号及寿命：18650 锂电池充电组，最大功率连续输出时间>8h
- ◇ 过热过流：自动保护

- ◇ 电池状态：图形显示
- ◇ 卡钳直径：175mm
- ◇ 充电器：AC 100~240 V, 50~60Hz
- ◇ 体积：277 mm × 227 mm × 153 mm
- ◇ 重量：2.8 kg

【接收机】

- ◇ 主动频率：低频、中频、高频、射频、工频【491Hz, 982Hz, 8.44kHz, 9.82kHz, 35kHz, 82kHz, 83kHz；识别复合频率 2~4kHz】；深度及带左/右方向指示
- ◇ 被动式频率：50/60Hz, 100Hz, 120Hz, RF14~21kHz；不带深度及左/右方向显示
- ◇ 测试范围：0~10 m
- ◇ 时钟精度：≤50ns
- ◇ 深度范围：0~20m、45 度测深、80%测深
- ◇ 测深精度：±2.5%+5 厘米（0~2m）（与现场环境、非同心线的形状、邻近管线的分布等情况有关）
- ◇ 声音指示：随信号强度变化的调频音调, 分 4 阶大小
- ◇ 信号强度指示：液晶显示, 声音提示
- ◇ 信号强度表示：条形图、数字量程 0~999
- ◇ 增益动态范围：100 dB, 自动和手动调节
- ◇ 罗盘方向指示：左右自动指示目标管线位置
- ◇ 液晶显示：VGA 高亮度 LED, 支持强阳光下工作, 背光照明, 保证夜间正常工作
- ◇ 操作方式：软按键
- ◇ 显示内容：信号强度, 深度, 电流, 频率, 电池状态, SS 智能信号识别指示, GC 罗盘导向指示, DA 信号畸变警示, 左/右定位导向箭头, 信号增益, 音量
- ◇ 带电识别：SS 智能信号识别指示, GC 罗盘导向指示, DA 信号畸变警示
- ◇ 通讯方式：蓝牙无线通讯
- ◇ 电池型号及工作时间：18650 锂电池充电组, 连续工作 >12h
- ◇ 电池状态：连续电量图形显示
- ◇ 体积：650mm × 32mm × 110 mm
- ◇ 重量：1.6 kg

2.5 发射机仪器面板及功能简介

发射机就是能发出足够电能的信号源, 是本套仪器的核心之一。其功能齐全、智能化程度高、操作简单。

2.5.1 面板简介

- ①开关键 ②输出口 ③液晶显示区④频率键⑤功率键⑥充电口

见下图所示

2.5.2 功能简介

①开关键：此开关为自锁开关；按下接通电源，发射机处于工作状态；弹起断开电源，发射机处于关机状态。

②输出口：此接口为多芯专用航空插座；用于改变信号的输出模式。接入直连线为直连模式；接入耦合钳连线为耦合模式；不接线仪器没有任何信号输出。

③液晶显示区

频率：显示当前输出频率；可分别显示低频、中频、高频、射频、绝缘回路电阻测量。在感应模式下只显示射频或高频。

功率：显示当前输出功率；可分别显示低档、中档、高档。

模式：显示当前工作模式；可分别显示直连、耦合、感应。

阻抗：显示当前环路阻抗值；有效显示为 1 欧姆——25000 欧姆。

电量：提示当前电池电量。

匹配提示：图标移动表示发射机已稳定工作。

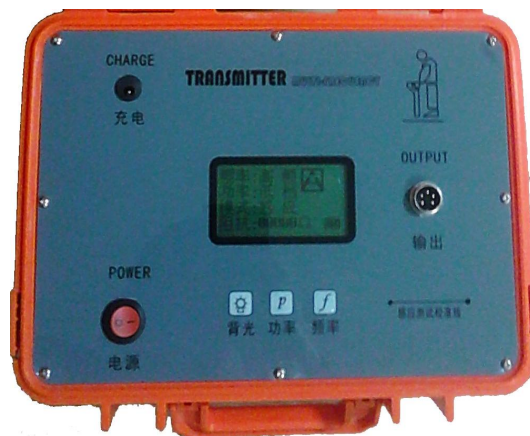

④频率键：此键为点动开关；每按一次可改变一次输出信号的模式，由低频、中频、高频、射频循环选择；开机初始为低频。在感应模式下只能选择射频或高频。

⑤功率键：此键为点动开关；输出功率；可分别显示低档、中档、高档。每按一次可改变一次输出功率，循环选择；开机初始为低档。

⑥充电口：此接口为Φ2.5 充电座；用于连接专用充电器给电池充电。

2.5.3 操作界面简介

频率：显示当前的发射频率；分别显示低频、中频、高频、射频；开机初始为低频。

电量显示：显示当前电池电压。

外部阻抗：显示仪器测量外部金属管线的阻抗。

功率档位：显示低档、中档、高档，开机初始为低档。

输出方式显示：在仪器与外部阻抗匹配过程中，右下角的图标停止不转转，当仪器与外部阻抗匹配好以后，图标开始旋转。

电 量：提示当前电池电量；以电池符号表示，全为满电量。

2.6 接收机面板及功能简介

1) 面板简介

①液晶显示区

②按键区：音量、背光、电流、深度、模式、频率、增益加/减

③电源开关

④数据通讯口

⑤充电口



2) 功能简介

①液晶显示区

频 率：显示当前的接收频率；分别显示低频、中频、高频、射频和 50Hz；开机初始为低频。

梯形光栅：表示接收到信号强弱的一种界面，以光栅长短表示信号强弱。

三位数字：表示接收到信号强弱的一种界面，以数字大小表示信号强弱；有效数位 000-999，当显示 999 时为信号过强、超范围显示。还可瞬间显示直测深度值，动态范围 000-999 cm；也可瞬间显示直测电流值，动态范围 000-999mA；

增 益：表示接收机当前处理信号的放大倍数，动态范围 000-100db；开机初始为 060db。

模 式 表示接收机接收信号的方式，分别显示波峰 波谷 外接设备 ；
开机初始为波峰。





电 量：提示当前电池电量；以电池符号表示，全为满电量

音 量：表示蜂鸣器当前工作状态，以喇叭符号加线条表示，一条线为低响度、二条线为中响度、三条线为高响度、打叉为关闭蜂鸣。开机初始为中响度。

目标方位：在波谷模式下，偏离金属管线会自动出现左右箭头（→）⊙（←）指向此标识（方位指示）；在金属管线上方箭头自动消失。

② 按键区

频率键 ：此键为点动软开关；每按一次可改变一次接收信号的频率，由低频、高频、工频（50Hz）、循环选择；开机初始为低频。

模式键 ：此键为点动软开关；每按一次可改变一次接收信号的方式，由波峰 、波谷 、外接设备数据通讯口 ；循环选择；开机初始为波峰。

增益键 ：此键为两个点动软开关，箭头向上表示可增加增益，箭头向下表示可降低增益；每按一次改变一个数量，按住不动连续改变；

电流键 ：此键为点动软开关，每按一次可直测一次电流值，瞬间显示在三位数字区。

深度键 ：此键为点动软开关，每按一次可直测一次深度值，瞬间显示在三位数字区。

背光键 ：此键为点动软开关，每按一次可开启、关闭之间切换，开机初始为关闭背光。

音量键 ：此键为点动软开关，每按一次可改变一次蜂鸣响度，由中响度、高响度、关闭蜂鸣、低响度、循环选择。开机初始为中响度。

③ 充电口：此接口为Φ2.5*5.1 充电座；用于连接专用充电器给电池充电。

④ 开关键：此开关为自锁开关；按下接通电源，接收机处于工作状态；弹起断开电源，接收机处于关机状态，本仪器具有缺电自动关机。

⑤ 外接设备数据口：此接口为多芯专用航空插座，用于外接 A 字架、探损杆、及识别接收大小耦合钳等外部设备。扩展接收机信号介入的方式。

3) 接收机外接设备的操作

1) A 字架跨步电压故障定位

接收机**外接设备**模式下直埋电缆故障定位，由发射机向不良电缆发送低频的测试信号，此信号在不良点流入土壤的电流呈漏斗状分布，跨步电压法正是通过 A 字架寻找土壤中电势最低点或跨步电压零点，精确定点。

2) 识别接收耦合钳鉴别目标查找所需线缆。

3) 配合听诊器判别电缆运行状态。

2.7 发射机工作模式

发射机具有四种工作模式（直连法、夹钳耦合法、感应法和回路电阻测量），要保证信号在目标金属管线上可靠传输，线路中必须有可靠的回路。它可以是由大地构成的间接回路，可以由足够长的金属管线与大地间形成的分布电容构成的容性回路，也可以是由线间短路故障点构成的直接回路。不同的回路满足不同的测试，如：带电地下管线测试必须金属管线外铠直接大地回路。

发射机的信号用直连线直接施加到目标金属管线（停电金属管线）上即直连法。直连线分红、黑两线，红线接到金属管线的某一根线上，黑线是仪器工作地线，应单独可靠接地。为保证信号在线路中单向可靠传输，要求至少断开目标金属管线的一端地线，使信号以间接回路或容性回路的方式通过大地回流。如图利用金属管线

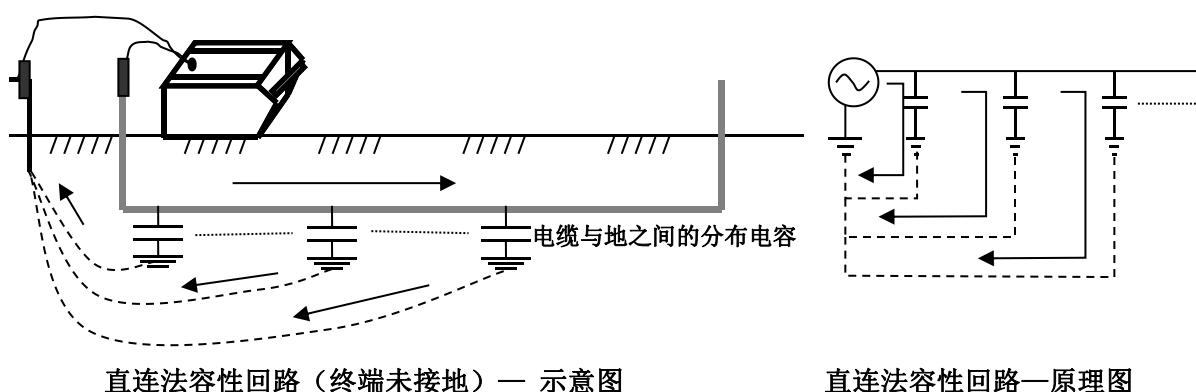

直接传输信号，传输过程衰减小、信号强、传输远，是信号施加的最佳方法，适用于任何一种信号的传输，是测试的最佳方法。详细操作见第四章。

2.8 接收机工作模式

当金属管线被施加信号后，金属管线上就有了电流，同时电流又产生磁场辐射到金属管线周围。磁场的频率与被施加信号频率一致，强弱是以金属管线为圆心递减向外辐射，方向是辐射圆周上某点的切线方向。

接收机通过内部天线，分别接收金属管线辐射出来的磁场信号或泄漏的电场信号，可用五种不同的频率工作模式处理，把信号的强弱变化提示给操作者。

2.8.1 波峰法

在传输某一特定信号金属管线的正上方，接收机测得的信号最强；在同一平面上

左右移动接收机测到的信号会随即衰减，故命名为波峰法。其实它是利用接收机内水平天线来感应磁场信号的。

当水平方向的磁场穿过水平天线时线圈中就产生了感应电流，感应电流的大小随穿过水平天线磁场的多少（磁通量）而变化，只有在金属管线正上方时穿过水平天线的磁场是最多（磁通量最大），既接收机测得的信号最强。如图所示：

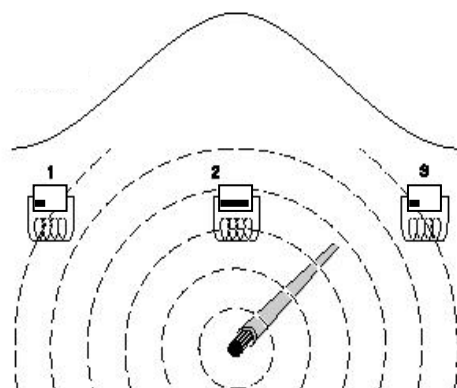

波峰法原理

波峰法适合路径探测、深度测试、故障预判、短路点定位等。

2.8.2 波谷法

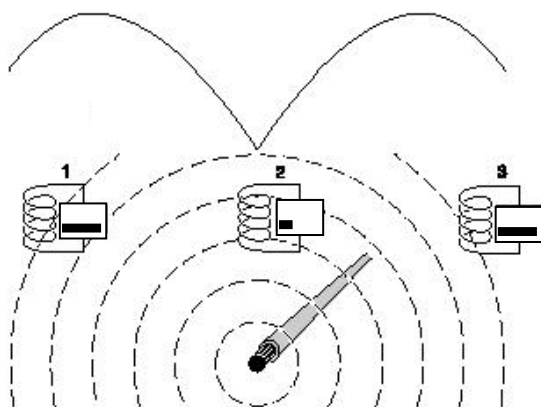

波谷法原理图

在传输某一特定信号金属管线的正上方，接收机测得的信号最弱，在同一平面上左右移动接收机测到的信号会随即增强，与波峰相反，故命名为波谷法。其实它是利用接收机内垂直天线感应磁场信号的。

当垂直方向的磁场穿过垂直天线时线圈中就产生了感应电流，感应电流的大小随穿过垂直天线磁场的多少（磁通量）而变化，只有在金属管线正上方或远离金属管线时穿过垂直天线的磁场是最少（磁通量最小），既接收机测得的信号最弱。

正因为是在金属管线上和远离金属管线所测得的信号都是弱，所以波谷法在显示上设计了方位指示；适用于对路径的验证及 45° 法测深。

2.8.3 外接法

接收机可通过外接 A 字架、探损杆及接收耦合钳等采集信号扩展功能。

在此模式下外接 A 字架或探损杆，利用 A 字架或探损杆的两个地针测得对大地漏电缆的电势，并传输给接收机比较处理，以信号强弱的形式提供给操作者，再依据跨步电压理论作出判断，实现对大地泄漏故障的准确定位。

跨步电压法精确定点示意图。

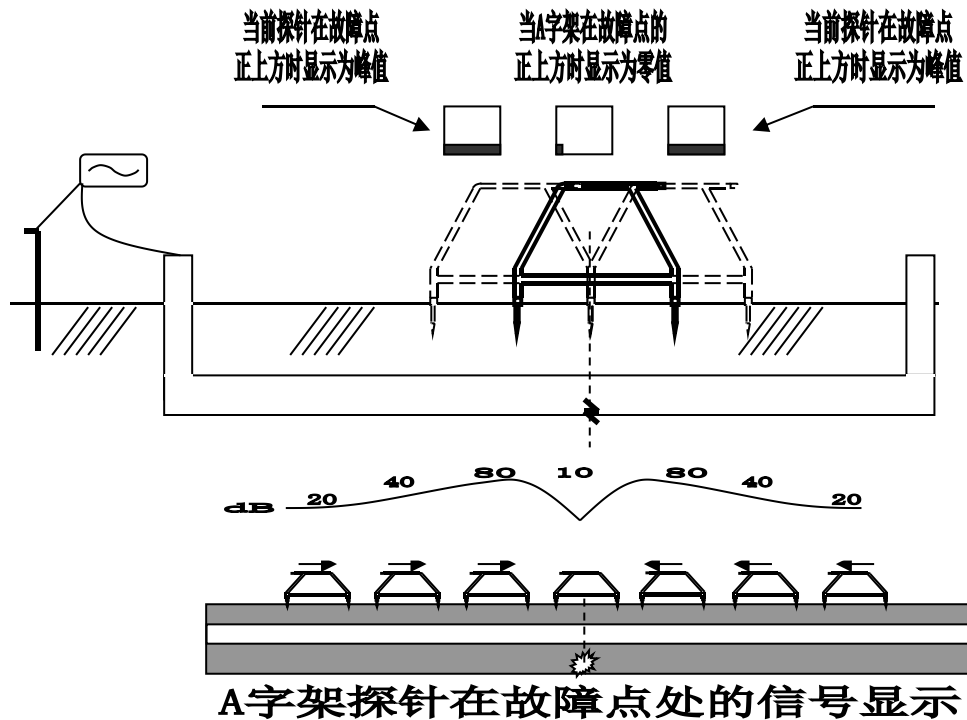

从电缆不良点流入土壤的电流如上图所示，土壤表面电位呈漏斗状分布，跨步电压法正是通过 A 字架寻找土壤中电势最低点或跨步电压零点，精确定点。

发射机发送的低频信号在故障点周围产生一个泄露磁场即跨步电压，通过接收机接 A 字架沿电缆路径测量电位的变化情况。当靠近故障点时，电位差将迅速增加，相应接收机的信号强度增大，并在故障点前、后点测量时，电位差达到最大值；当两电极位于故障点正上方而且距故障点前后距离相等时，电位差为零，接收机信号接收最小；当两电极越过故障点后，测量电位由大逐步减小且极性相反。

故障寻测时，先沿电缆路径方向找出极性变化区域，再精确找到“零”电位点，即可精确地找到故障点。若遇多点故障，则可沿电缆路径测数处“极性变化点”，再分别找到数处地电位突变的“零”电位点，以确定各个故障点的精确位。

2.9 附件的操作

2.9.1 充电器：配备锂电池专用充电器为 DC8.4V、1A 智能充电器，具有限流充电、

过流过热保护功能。充电器接 AC220V 市电，指示灯亮绿色，充电头插入主机充电座后，指示灯变红色，表明正在给电池充电；当指示灯再次变绿时，表明充电器进入小电流慢充电状态，一般要求充电时间应达到 8-12 小时。

2.9.2 直连线：将直连线的航空插头插入发射机的输出口，红黑两个夹子分别接金属管线和地。

2.9.3 地钎：直连线的黑夹子与地钎相连插入潮湿土壤，与大地构成回路。

2.9.4 发射耦合钳（选配件）：宽频大开口（125mm）金属管线专用钳。钳体直接出线与发射机相连，用于地下管线信号输出。

2.9.5 接收耦合钳（选配件）：宽频大开口（125mm）金属管线专用钳。钳体直接出线与接收机相连，用于判断地下管线信号识别。

2.9.6 A 字架（选配件）：此件由架体、地针、连线组成

- 1) 架体：可折叠的钢制结构件，按下碰珠可方便打开、折叠；打开成 A 字型，方便使用，折叠成一字型，方便存放。主侧梁上方装有四芯航空座，便于接线。主横梁下方两端装有 M10 螺母，便于连接地针。
- 2) 地针：与架体相连插入土壤或接触潮湿路面，采集土壤中或路面上的电势。
- 3) 连线：两头装有四芯航空头，便于 A 字架和接收机的连接。

2.9.7 听诊器（选配件）：听诊器直接出线与接收机相连，用于判断电缆运行状态的识别。

第三章 使用指南

3.1 简言

前两章介绍了仪器及仪器的操作，达到了了解仪器功能和性能及掌握仪器各键作用和界面内容的目的。单独操作仪器是没有任何问题了。但是实际测试和单独操作仪器是两个不同的概念。实际测试是：操作者（人）在一定的环境（现场）下，把发射机、接收机、选配件及金属管线（被测目标）按一定的原理理论，用特定的方法结合起来从发送信号到检测信号再得出结论的系统测试过程。在这个过程中不论哪个环节使用配合不当，都可能造成测试的失败。也就是说（实际测试是）在人员+仪器+被测目标+所测现场因素的测试系统，操作仪器只是一个重要环节，对金属管线结构、供电方式、接线情况及敷设环境等因素的了解一样重要，了解的情况越多越有利于测试的结果。本章结和

一般常规现场介绍本套仪器的各项测试过程.

3.2 路径的探测:

3.2.1 条件:

- 1) 必须是不带电的金属管线。
- 2) 至少知道金属管线的一个端头, 并将已知端头与系统分离, 包括零线和地线。

3.2.2 信号施加:(发射机)

- 1) 发射机的功率输出有三种, 分别为: 低档、中档、高档。
- 2) 发射机有 4 个发射频率输出, 分别是: 低频、中频、高频、射频。
- 3) 直连线多芯航空头与发射机多芯航空座(输出口)相连。
- 4) 红夹子接到被测金属管线某一相上; 如果条件具备, 可将此相的另一头接地。(形成间接回路)效果更好。
- 5) 黑夹子是发射机的工作地, 接地点的选择原则是不能让回流信号从本金属管线中回流, 尽量减少回流信号对测试的影响。一般要求单独作接地极, 方法是把地钎远离金属管线插入潮湿的土壤中即可, 当金属管线与系统完全分离后, 接地点可选系统地。
- 6) 接好线后按下电源开关, 发射机按下确定键开始工作, 自动检测环路阻抗, 保证工作在最佳匹配输出状态, 当液晶右下角图标开始旋转标示发射机输出信号, 表明发射机正稳定工作, 此时观察环路阻抗值, 一般在 $1\Omega - 3K\Omega$ 为合适, 如果超过 $3K\Omega$ 以上, 说明阻抗过大, 线路中的信号很弱, 应从以下三方面来调整改善。
第一、改善接地极的接地条件, 加湿或改接系统地。
第二、把金属管线所施加信号的相在另一端接地。
第三、调整频率, 将开机时的低频改成高频(注: 直连法测金属管线时高频足以满足测试)
- 6) 功率开机时为低档, 直连探测低档功率完全满足。

3.2.3 信号搜寻及跟踪。(接收机)

- 1) 手握接收机提把, 手腕手臂放松机体自然下垂, 拇指操作按键, 离开信号施加点一定距离, 目的是避开接地极及地线, 避开配电柜及建筑物等障碍。
- 2) 按下电源开关, 模式选波峰  (开机初始为波峰, 可不用再选) 频率与发射机对应, 面向信号施加点, 机头指向金属管线起端。并绕着起端搜寻信号。开机初始

增益为 60db，在此增益下，如果搜寻到信号三位数字显示 999 光栅显示满，则降增益，使得数字显示在 800 左右。光栅不满幅，此时保持增益不变再继续搜寻，如果三位数字再显示 999 则说明此处的信号比上次搜寻到的要强，再次降增益使数字显示再次到 800 左右，如此搜寻一圈，最后确定最小的增益，最强的信号处下方就是该金属管线位置的一个点。这个过程是搜寻传输施加信号的金属管线所辐射出二次磁场，排除因地线串干扰非目标金属管线的二次磁场。

- 3) 保持当前增益不变，以当前接收到的信号强度为基准（三位数字值）以该点位轴心转动接收机，接收到的信号会随转动而减弱，当减到最弱时，机头的指向与金属管线在该点的走向成 90° 角。继续转动接收机，接收到的信号有又会随转动而增强，当增强到与基准值相同时，机头的指向就是金属管线的路径方向，沿着机头指向跟踪着最强信号向前走，就探测出了金属管线的准确路径，这个过程就是信号的跟踪，同时也就探测出了路径。

3.3 深度测试

深度测试是在路径探测状态下同步完成的，具体操作如下：

3.3.1 直读深度（波峰法）

- 1) 接收机置于金属管线正上方，机头指向地下管线方向，保持机器稳定不动；
- 2) 调节增益，使三位数字值显示在 700—900 之间；
- 3) 按一次深度键，立即松开，过几秒钟后，在三位数字区显示出深度值单位 cm，几秒钟后又回复到三位数值（表示信号强度）；
- 4) 如果没有看清深度值可以再次重复 3)；
- 5) 按一下深度键后，有时显示一 cm，表示埋深超过 300 cm 超出直读范围，或者信号受到干扰，这是可以降低增益再次测试。
- 6) 测深时，不要在转弯，高低起伏和故障点处测试，这样会造成测深误差过大，或测试失败。

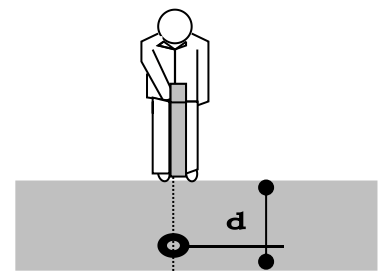

直读深度示意图

- 7) 直读测深的方法虽然简单，但要获取正确结果需要一定的条件，否则测量精度不高，甚至得到错误结果。应用直读测深的条件之一是此时的波峰值和波谷测得的路径要基本重合，否则误差会很大。其二是直读的深度受金属管线埋设土壤的湿度，以及检测信号的频率，一般土壤湿度越大、检测频率越高，误差就大。通常低频直读测

深精度高。

8) 如果测试环境理想, 深度测量的精度应为管线埋深的 $\pm 5\%$ 。然而, 有时可能不知道现场条件是否适合深度测量, 所以应该采用以下的方法来检查测试深度值:

- 8.1) 检查深度测量点两边金属管线的走向间至少有 10 米是直的。
- 8.2) 检查 10 米范围内信号是否相对稳定, 并且在初始深度测量点的两边进行深度测量。
- 8.3) 检查目标金属管线附近 3 至 4 米范围之内是否有相邻的干扰管线。这是造成深度测量误差最常见的原因, 邻近管线感应了很强的信号会造成深度测量误差。

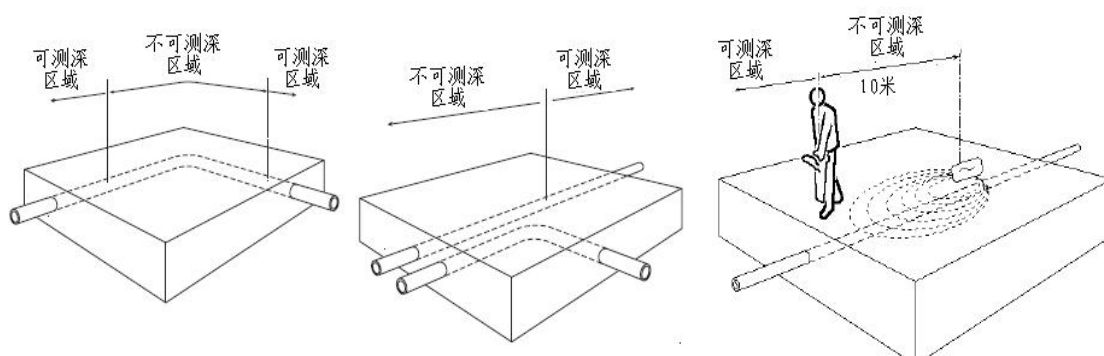

3.3.2 80%法测深（波峰法）

- 1) 接收机置于金属管线正上方, 机头指向地下管线一致, 保持机器稳定不动;
- 2) 调节增益, 使三位数字值显示在 700—900 之间比如当前显示为 800.
- 3) 以当前显示的值为基数, 乘以 0.8 得出一个新值比如 $800 \times 0.8 = 640$, 这个值并不在液晶上显示, 而是在测试者心中记住。
- 4) 此时接收机沿垂直于路径方向, 保持同一水平位置, 左右各移动一次, 每移动一次到液晶三位数字值, 心目中的值时, 比如 640 即停止移动, 并记下这两次移动的位置点。
- 4) 用尺子或目测这两点的距离, 即为金属管线的埋设深度。

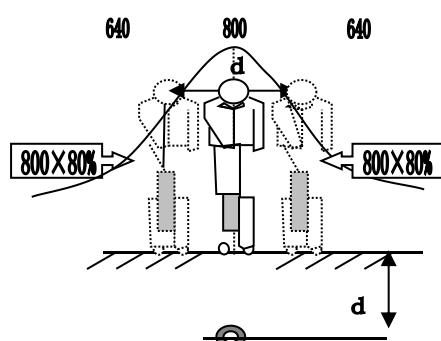

80%测深示意图

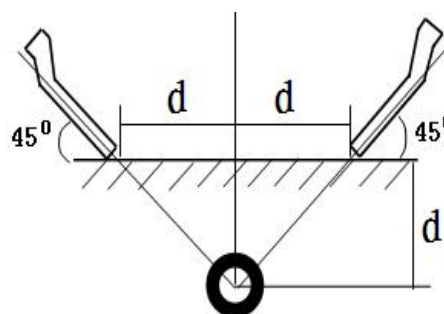

45° 法测深示意图

3.3.3 45° 法测试（波谷法）

将接收机移到所需测试点，确定金属管线的正确路径，如上图 45 度法测深。用波谷法尽可能精确的标出线缆的路径。把接收机的底端放在地面上，使得接收机与地面成 45 度角。移动接收机离开管线路径，接收机移动的路径同管线路径保持垂直，当接收信号指示为最大时，接收机同地下管线的距离就是金属管线的深度。在管线的另一方重复上述步骤，测得的距离值应该相等。当金属管线两侧测得的深度值不相等时，表明有别的管线或金属物质。

3.3.4 50/60Hz 信号的测试（接收机）

接收机能探测运行金属管线的 50Hz 频率。这种工作方式对于区分地下主、次带电金属管线及不带电金属管线及金属管道探测有很实用的用处。将接收机的工作频率选择为 50Hz 频率，工作模式为波峰法或波谷法。由于这种工作方式快捷而有效，因而比较实用。在这种方式中，不需要使用发射机。

3.5 故障点的定位

电缆的敷设方式是多样的，有直埋土壤中的，有穿管的，有敷设在沟道中的，不论哪种敷设方式对测路径，侧埋深都不受影响，用同样的方式即可完成，但是对测故障和故障点定位就不同了，不但受埋设方式的影响，而且也受电缆电压等级的影响，一般情况下，10kv 及以上电压等级电缆不提倡用本仪器测试故障，而 500v 电压等级电缆应优先考虑本仪器测试故障。值得一提的是，利用本仪器解决 500v 电压等级的直埋电缆，地理线及路灯线路故障是最佳选择。下面就介绍故障点定位的几种方法：

3.5.1 “A” 字架定故障点

“A” 字架定点是以跨步电压为理论根据的。也就是说不论电缆出现什么故障，只要对土壤有漏电就能用“ A ”字架准确定出故障点位置，具体操作是：

- 1) 发射机接直连线红夹子接有故障的相（线），黑夹子单独接地，并且接地极距测试点越远越好。
- 2) 打开发射机开关，选择定点模式，频率选低频、功率选高档，待发射机测阻抗稳定后，观察阻抗值，一般应小于 3000 Ω ，阻值越小越有利于测试。

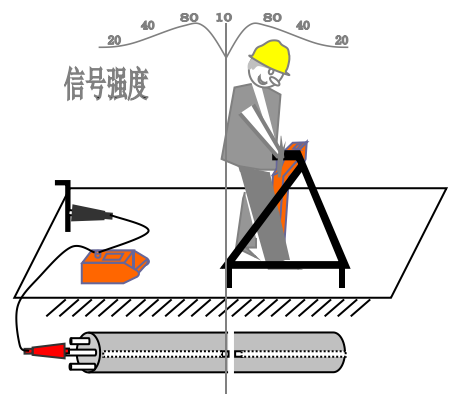

3) 接收机频率选择与发射机对应(低频), 模式先选波峰查找路径; 调整增益, 使读出的信号强度值在 900 左右, 光栅结合部有开口为易; 沿信号的最强点走下去就是电缆路径。需要测深时, 将接收机稳定放置, 按一下深度键, 几秒钟后自动显示深度值, 几秒钟后又回复显示信号强度值(测深时应远离拐弯点、故障点一米以上); 在测路径的同时观察信号有无突变, 如果有则把突变点记下, 作为可疑点, 再用“A”字架测试, 确认是否是故障点, 如果没有突变点, 就用“A”字架把这段(预判的区域)全线测一次。

4) “A”字架的使用: 当故障点对土壤有泄漏时, 泄漏区就形成了以故障点为圆心的等电势圆周围的梯度电场均匀分布, “A”字架就是要测到等电势圆周, 当测到时两针的中心就是等电势圆周的圆心即故障点。怎样算测到等电势圆周呢? 它的过程是这样的: 将“A”字架与接收机相连, 接收机频率与发射机对应, 模式选“A”字架模式, 增益适当大些 50DB 左右, ”A”字架沿电缆走向(在上方、左、右偏移均可)间隔 1 米扎一次,

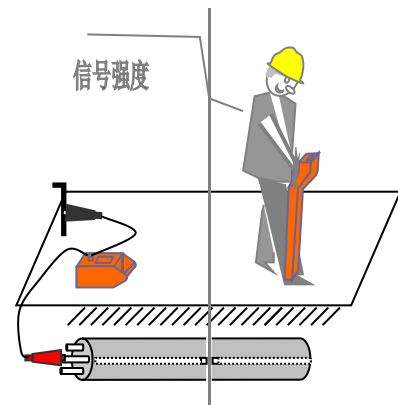

在没有泄漏的地方信号很小, 只有几十到 100 左右, 当进入泄漏区时, 信号会突然增大, 信号强度达到 999 以上, 此时要降增益, 使信号强度显示在 900 左右, 再向前移动“A”字架, 信号继续增大, 说明前针靠近故障点, 再继续向前移动”A”字架, 信号突然减小, 说明故障点在两针之间, 信号最小时, 故障点在两针中心, 再向前移动”A”字架, 信号又突然增大, 说明后针靠近故障点。如果再向前移动“A”字架信号会逐渐降低, 直到稳定在几十到 100 左右, 说明已过故障点, 并走出泄漏区。此时可回头再测, 直到测出信号有突然增大, 突然变小, 再突然增大的变化过程。那么突然变小处“A”字架的中心下就是故障点。

3.5.2 电磁信号比较法

1) 这种方法主要是针对断线且对土壤没有泄漏的故障而特用的方法, 它要求在测试前必须查明电缆是全断还是某相(线)断, 而且要知道断的是哪一相, 然后在区域判断准确的前提下, 来完成准确定位的。

2) 如果是电缆全断, 那么测试过程不受负载影响, 只需在线路的起始端施加信号, 到断线区域内看信号的衰减点即可。

3) 如果是某一相断线，那么测试时就要考虑负载和线路的因素了，一般是确定从某个灯杆以后断线，就从这个灯杆口或井处剪断这个断线的相，然后以此点为测试点向断线方向施加信号，到断线区域内看信号的衰减点即可。

3.5.3 线间短路法

这种方法是针对线间短路且对土壤没有泄漏的故障而特用的方法，它要求在测试前查出短路的两相线，然后在区域判断准确且该段路径准确已知的前提下，来完成准确定位的测试过程。

测试过程如下：

- 1) 发射机直连线红黑两夹分别夹到短路的两相线上，开机频率：低频；功率：低档。
- 2) 接收机频率选择与发射机对应，模式选波峰“”增益适当高些，60DB 左右沿电缆路径上方，接收机的机头指向与电缆走向成 90 度角移动（横切法），当接收机移到短路点上方时，信号会突然增大，再向前移到一点，信号又会突然减小，再向前移动一点信号又会突然增大，再向前移信号又会突然降低，继续向前移动信号强度不会变化，很平稳，不会再有任何波动。这个突大突小再突大的点就是短路点，因为过了短路点信号就不会向前传输和返回即过了短路点线上就没有电流传输，所以接收机就接收不到信号，注意：有时会因为电缆线埋设，结构等因素的影响，在信号施加点和短路点之间会有忽大忽小的波动，但是过了短路点后，就不会有忽大突忽小的波动了，同时也就说明最后一个突变点就是短路点，认识到了这个问题，就不会受信号强度的波动影响定点了如图所示：

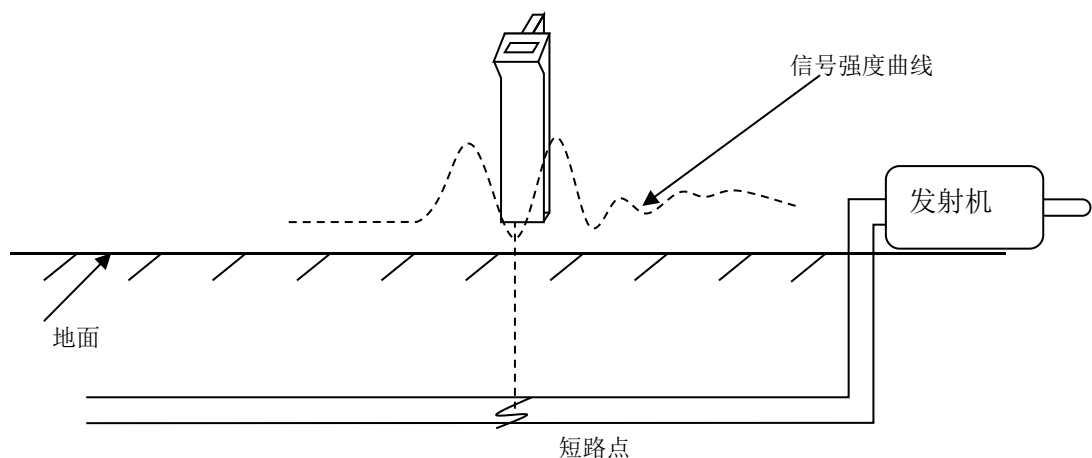

线间短路测试示意图

3.6 故障点的区域判断（路灯电缆专用内容）

是电缆识别的一个扩展应用，用于带有负载线路中判别故障点前后同一相线上信号的变化，主要在路灯线路中应用，以下介绍判别的具体方法：

1、断线

断线故障一般不用仪器，通过试送电观察灯亮和不亮或用测电笔测试有无电传导，就能判断出断点的区域在某两根灯杆之间，这种方法简单直观非常有效，也是路灯维护者多年来应用的一种传统的方法，但是在此还是有必要介绍一下。

仪器是怎样判断断点区域的，以单相线路为例加以说明如下图、是一个单相无补偿电容线路的等效图。

- 1) 从配电箱中断开开关并拆除零线接点。
- 2) 发射机的直连线分别接到断线相和零线上。
- 3) 开机、频率选低频，功率选高档。
- 4) 把小耦合钳接到接收机上，打开接收机。频率选择与发射机对应（低频）模式选“ ” A 字架模式（也叫外接设备模式）

- 5) 用小耦合夹钳先卡住发射机的输出线，调节增益取一个基准信号值，一般取 900 左右即可。

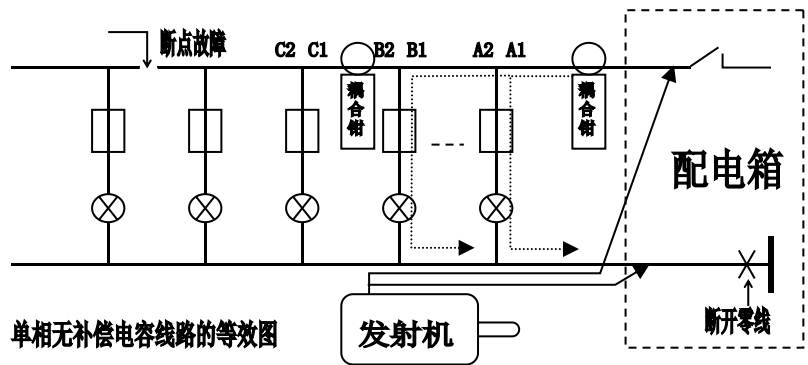

- 6) 到某个灯杆口出，打开检查口，分出主干

线和上灯线，如图中 A 点，然后用小耦合夹钳卡 A1 点，（上灯线前）读出信号值，再卡 A2（上灯线后）读取信号值，A1 、A2 两点处读取信号是不一样的，应该是 $A1 > A2$ ，这是因为有部分信号通过负载分流的结果。同样到 B 灯杆处测试， $B1 > B2$ 说明 B 以前是好的；然后到 C 灯杆处测试如果 C1 有信号，C2 无信号则说明 C 灯杆到下一灯杆之间有断线。

- 7) 如果是三相四线的电路，则需判明断线是哪

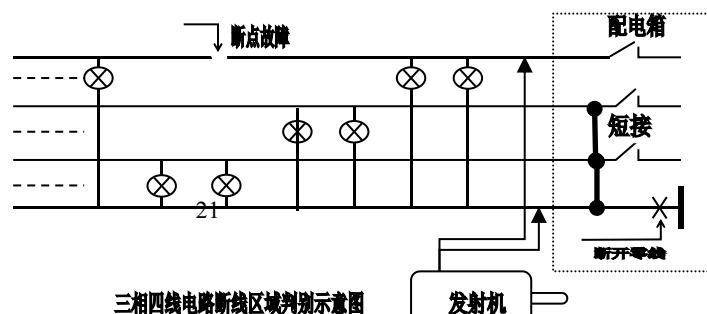

三相四线电路断线区域判别示意图

一相或哪几相，然后将发射机输出线红夹子接到断线上，其它所有线接到一起接黑夹子，实际上是把三相四线转换成单相线路测试（见右图）。

8) 测试过程与上述相同。

2、短路：

线路中有短路故障，则送电是不可能的，如果用传统的电流分析法来判断故障区域是很困难的事，但是利用本仪器可以很方便的准确判断出短路点区域，以某相线与零线短路为例，如下图说明，具体判断过程：

- 1) 用万用表的通断挡测出短路的两线
- 2) 用发射机的输出线红、黑分别接到短路的两线上
- 3) 打开发射机，频率选低频，功率选低档。
- 4) 把小耦合钳与接收机相连，打开接收机，模式选”A”字架模式，频率选择与发射机对应。

- 5) 先在输出线上取基准信号，降增益，使信号值为 900 左右。

- 6) 到线路的某一灯杆处一般是线路的 1/2 处，打开检查口，如 A 杆测不到信号则说明已过短路点，再回到 B 杆能测到

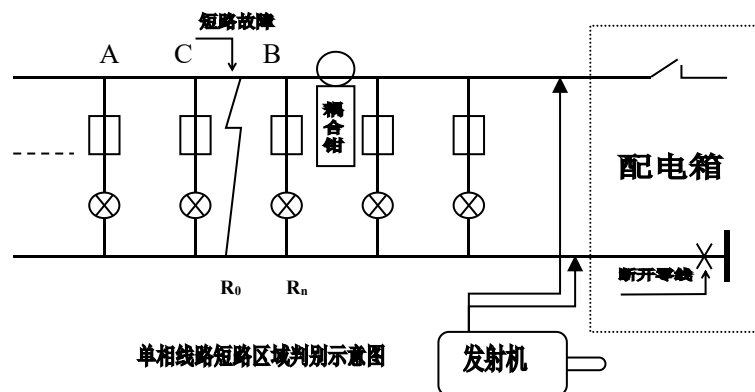

信号而且与输出线上的基准信号差不多，则说明短路点在 B 以前。再到 C 杆测不出信号则说明短路点在 B、C 两杆之间，因为短路处电阻 $R_0 \ll R_N$ 灯具的阻抗，所以回路中的电流只能是从发射机发出通过短路点又回到发射机。

- 7) 线间短路的区域判断，不论线路是单相、三相四线，还是三相五线有补电容或没有补电容都可以，只要能确定出那两根线短路就能方便快捷的判断出短路区域，这是本仪器具体的独特功能，是其它任何仪器无法相比的。

3、 泄漏（漏电）

泄漏（漏电）情况比较复杂，因线路的埋设方式不同，接头位置及处理方式不同。可发生线对土壤漏电，对灯杆漏电，线对潮气的漏电等等。现就所提到的这几种漏电形

式逐一说明区域判断方法：

1) 线对土壤漏电漏电

一般是直埋电缆容易发生，穿管的线路在管子破损的情况下也会发生对土壤漏电，漏电点一般在直埋的接头及线路受损部位，漏电程度随土壤含水分的增大而加剧。这一点人人皆知，但漏电点的区域及准确位置就的靠仪器测定。

- ① 从配电箱中断开该线路的开关，并拆除该线路的零线，地线可以不拆。
- ② 发射机接上直连线，黑夹子单独接地或接系统地。红夹子分别接电路各相。看环路阻抗值，当某相对土壤有漏电时，阻抗一般在几十欧姆到一百欧姆之间如果阻抗大于一百欧姆以上，说明该相没有漏电。这个值仅作为参考，它随土壤含水量大小而有变化，这个过程是判断漏电的相线。
- ③ 打开发射机，频率选低频，功率选高档。

④ 耦合钳与接收

机相连，模式选“A”字架模式，卡住直连线红线，降增益，使读出的信号强度值为 900 左右，保持增益不变，以此信号

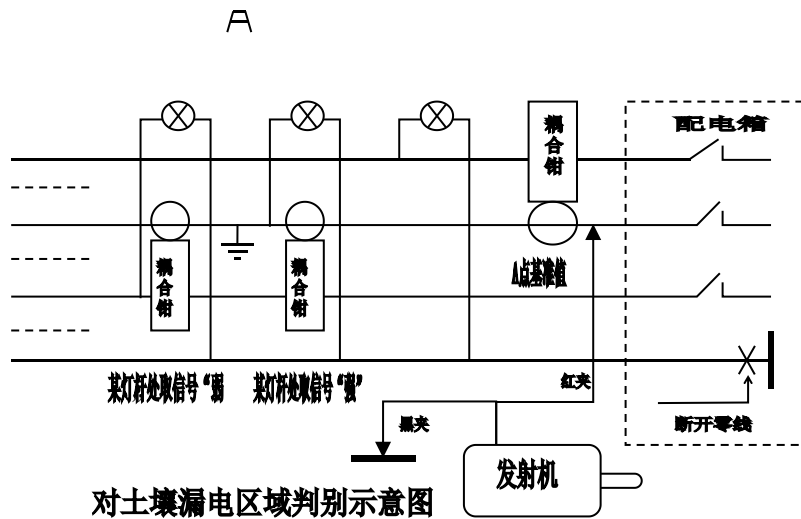

强度值为基准，第一次先在线路 1/2 出灯杆口或井测试信号，如果信号衰减不大则说明泄漏点还在前方，反之则说明已过泄漏点，如此测试 3 到 4 次就可以初步判断出泄漏点在某两个灯杆之间，如图示意

2) 线间漏电

这种情况一般是电缆内部绝缘不良，穿管线破皮且护管完好。但是在送电情况下很容易行成短路或断线，然后就很容易判断了。

3) 对灯杆泄漏电

对灯杆泄漏电是路灯线路中最常见的故障，它不仅影响线路的正常运行，更严重的是对人生安全有影响，这种故障的区域判断同（1）中所述。

4) 对潮气的漏电

这种现象是不多见的，但是在水分或潮气达到一定湿度时也会发生漏电，一般是接头绝缘处理不好，就埋到地下；还有的是穿在管中，有一根线破损，管中进水时漏电，干燥时不漏电。这种故障是不好排除的，因为它不是稳定的故障，随环境变化而变化的软性故障。

第四章 电缆探测的信号发射方法

上一章讲解了仪器的使用方法，本章主要结合使用者在常规现场测试使用发射机与电缆和金属管线的几种接线方法。

发射机的信号发送连接方式：**直连法、耦合法、感应法。**

直连法——最佳方法

这是最佳的探测方法，发射机输出线红色端直接连接到管线的裸露金属部分（ 切勿将其接入带电运行线路中），另一端接地。此种方法产生的信号最强，传播距离最远，适用于全部频率工作状态，通常低频足以满足测试需求。

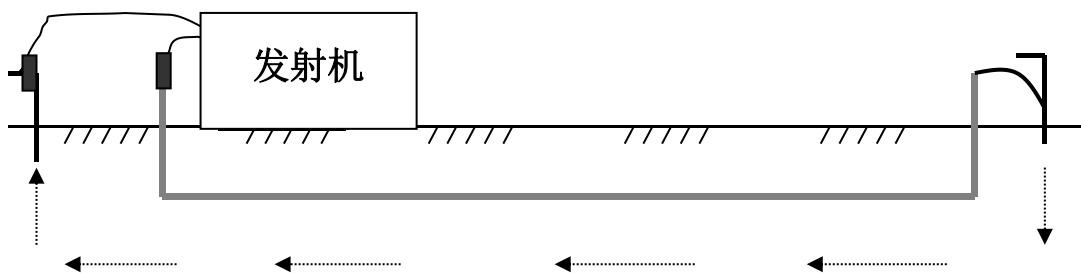

直连式测试法示意图

耦合法——较佳方法

当不能与待测管线直接相连时，可以采用耦合夹钳用耦合法探测。此种方法可以根据现场的实际情况来选择发射频率：低频、中频、高频、射频。当地下管线的近端和远端都接地良好并形成回路，这时就使用低频频率；如果两端接地不良，回路电阻过大，或者低频信号耦合不上，那就改用高频来测试。选择频率没有固定不变的原则，下面给出了频率选择的基本原则：对于高阻的管线（如：通信电缆，带防腐层的管道和铸铁管）使用高频和射频。要注意频率越高，信号越容易感应到其它管线上，而且信号的传播距离越短。对于一般的管道和电缆的探测，使用低频和中频。这些频率传播距离比较远，也不会感应太多的信号到其它管线上。低频适用于长距离追踪。低频信号传播距离长而且不会感应到其它管线上。低频率信号也适用于长距离而绝缘良好的输送管线。

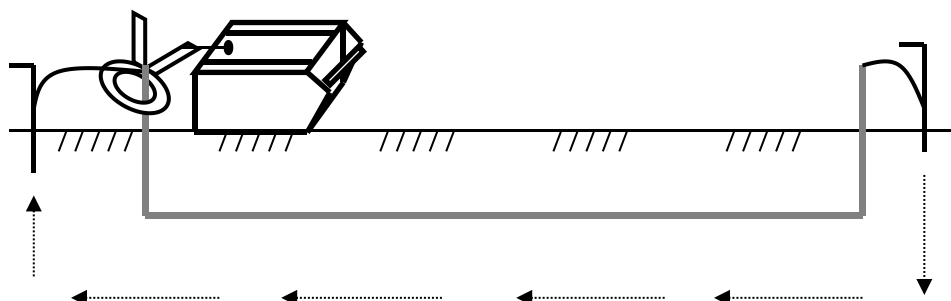

耦合钳测试法示意图

感应法——可行方法

在某些情况下，操作者不可能接近电缆来进行直接连接或使用耦合夹钳施加信号，此时可使用发射机内置的感应天线来发射输出信号，将信号感应到被测地下电缆上进行定位探测。首先，将发射机放置于电缆的地面正上方，发射机放置方向应使发射机面板上的指示线与管线路径方向相一致。然后使用接收机在管线上方的地面上就能探测出地下管线位置。这种方法只能使用射频而不能使用低频，同时被测管线的两端都必须有良好的接地即被测管线要具有良好的回路。其使用示意图见下图。

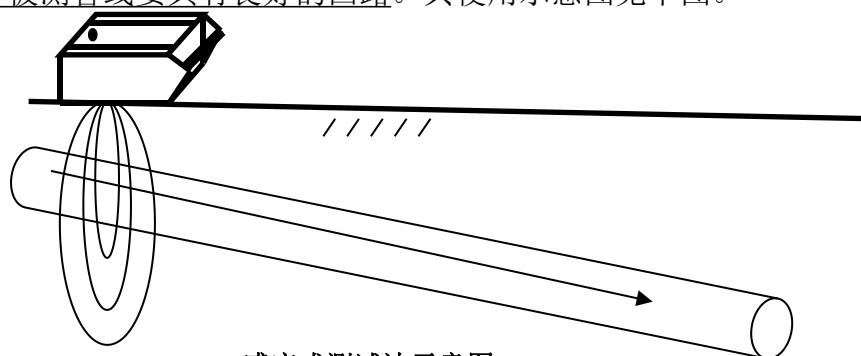

感应式测试法示意图

4.1、简言

一般电缆由数根芯线和金属铠装构成，结构和用途的差异造成了探测时的信号施加方式的差异，不同的接法将会产生不同的电磁场，探测效果也有所区别，因此本章对电缆探测的信号发射方式进行单独描述。

4.2、非运行电缆的信号发射方法

4.2.1、基本接线方法：芯线-大地接法（建议使用低频低档）

芯线-大地接法是对离线电缆（退出运行的不带电电缆）进行路径探测的最佳接线

方式，可以充分发挥本仪器的功能，并能最大程度地抗干扰。



图 4.1 芯线—大地接线法

如图 4.1 所示，将电缆金属护层两端的接地线均解开，低电缆的零线和地线的接地也应解开，将发射机的红色鳄鱼夹夹一条完好芯线，黑色鳄鱼夹夹在打入地下的接地钎上。在电缆的对端，对应芯线接打入地下的接地钎。

注意，尽量使用接地钎，而不要直接用接地网！至少在电缆的对端必须用接地钎，接地钎还需要离开接地网一段距离，否则会在其他电缆上造成地线回流，影响探测效果。

电流自发射机流经芯线，在电缆对端进入大地，流回近端返回发射机。这种接法在地面探测时可以感应到很强的信号，而且在本条电缆上没有感应电流的影响，信号特性比较明确，可以充分利用仪器的电流方向测量功能；信号在绝缘良好的芯线上流过，不会流到邻近管线上，尤其不会流到交叉的金属管道上，最适于在复杂环境下进行路径查找。另外由于电缆接地，流经电缆的信号电压很低，不容易对邻线产生电容耦合，减少干扰。

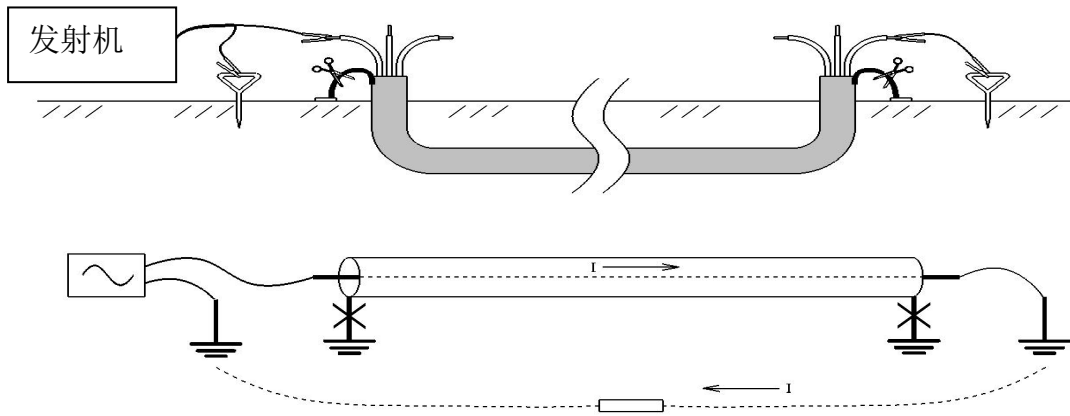
由于存在芯线和大地之间的分布电容，随距离的增加，电流会逐渐减小。但若接地良好，电容电流即很小，可以不予考虑。这种方法的缺点是需要将电缆两端的接地线全部解开，略显繁琐。

4.2.2、护层—大地接法：（建议使用低频低档）



图 4.2 护层—大地接线法

如图 4.2 所示，将电缆近端的护层接地线解开，低压电缆的零线和地线的接地也应解开，对端的电缆护层保持接地，信号加在护层和接地钎之间（不可使用接地网），电缆相线保持悬空。电流自发射机流经护层，在电缆对端进入大地，流回近端返回发射机。这种接法不存在屏蔽，因而在地面上产生的信号最强，信号特性也比较明确。同样，由于护层—大地分布电容的存在，信号会自近向远逐渐衰减。

潜在的问题：护层外部的绝缘层若有破损，部分电流将由破损点流入大地，造成破损点后的电流突然减小，减小幅度与破损点的接地电阻有关。

4.2.3、相线—护层接法：

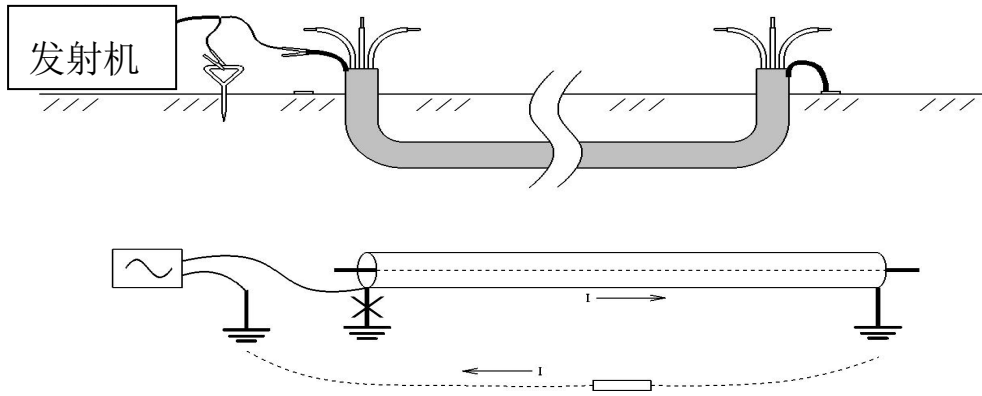
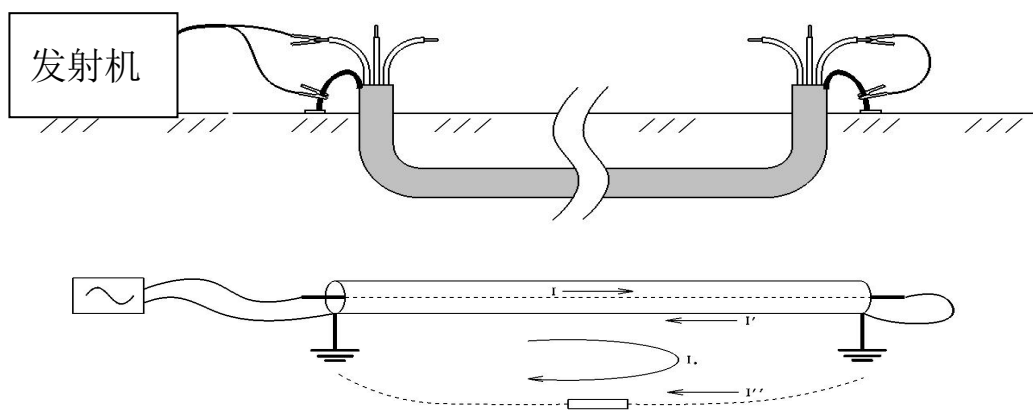

如图 4.3 所示，发射信号加在电缆一相和护层之间，对端相线和护层短路，护层两端保持接地。

如果是单条电缆敷设，信号自发射机流经芯线，再经护层和大地两个回路返回。因为护层（铠装及铜屏蔽层）由连续金属组成，电阻很小；大地回路由于存在两端接地电

阻，再加土壤电阻，总阻值较大，故大部分电流将通过护层返回，少部分电流通过大地返回。由于芯线电流和护层电流反向，能在外部一定距离产生磁场信号的有效电流为其差，数值等于通过大地返回的电阻电流。另外由于芯线—护层回路和护层—大地回路存在互感，通过电磁感应也能够在护层—大地回路产生感生电流。综合效果为有效电流等于大地回路的电阻电流和感应电流的矢量和（两者存在相位差）。根据现场情况的不同，有效电流可能会占总注入电流的百分之几到百分之十几。

如果存在同路径敷设（两端位置均相同）的其他电缆，则返回电流主要被几条电缆的护层分流，例如三条电缆同路径，则三条电缆的护层返回电流各占 $1/3$ 。有效电流正向，占注入值的 $2/3$ ，邻线电流反向，占 $1/3$ 。如图 4.4 所示。



图4.4 并行电缆的分流效果

相线与护层法的优点在于接线简单，不需要解开接地线。缺点是当多条电缆同路径敷设时，各条电缆信号相差不大，仅靠信号幅值有时难以区分；当单线敷设时，有效电流大幅减少，信号较弱，而且有效电流中含有感应电流成分，目标电缆和邻近管线的感应信号相位相同，在使用时，有可能无法根据电流大小排除邻线干扰。

4.2.4、相间接法：（建议使用高频信号）

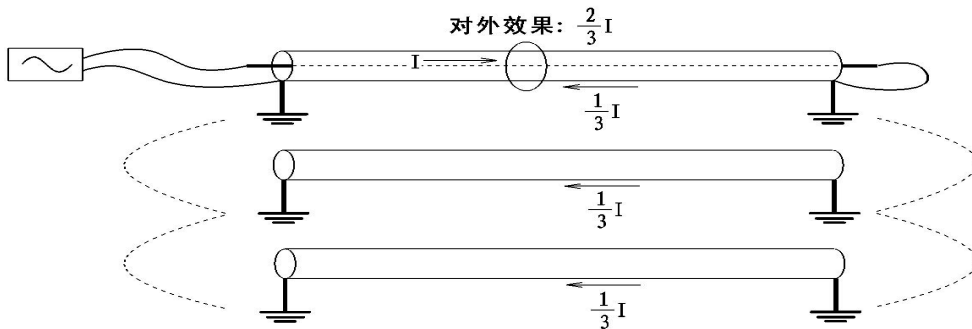

图4.5 相间接法

如图 4.5 所示，发射信号加在电缆两相之间，电缆的对端两相线短路。两相在电缆内部扭绞，其电流值相同且方向相反。由于两相线虽相距很近，但仍有一定间隔，故两相线和接收机线圈之间的距离会有微小差异，两相线在此处产生的磁场方向相反，但强度因距离的差异而不会完全相同，虽大部分相互抵消，但仍有小部分残余，金属护层的屏蔽作用会将其进一步削弱，最后的剩余信号方能被接收。因为扭绞的原因，信号会沿地下管线有周期性的幅值和方向的变化。

在一个扭绞周期内，对外辐射的磁通因方向连续变化 360° 而相互抵消，故不会在护层和大地回路产生感应电流。由于有效信号很小，使用高频信号将比低频信号更易于探测。一般不建议使用者操作此种接发。

4.3、运行电缆的信号发射方法

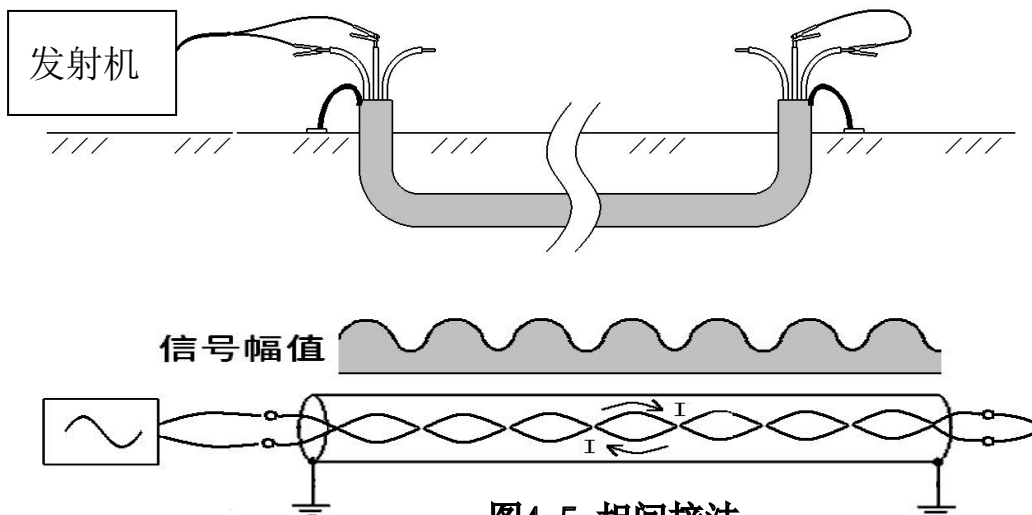
4.3.1、零线 / 地线 / 护层注入法：

这是一种对运行中的低压电缆进行探测的方法，因为许多低压电缆的护层不作接地，或护层不连续，或接地不够良好，无法测量。本方法不需要电缆作任何改动，而且注入的是高频信号，不会对运行线路产生不良影响。

在用户端，将发射机的红色鳄鱼夹接零线、地线或护层，黑色鳄鱼夹接打入地下的接地钎。如图 4.6 所示。



图 4.6 零线 / 地线 / 护层注入法

注意事项：

- 1) 必须在用户端发射信号，如果在变电室端发射信号，将在所有出线上均注入信号，造成无法区分目标电缆。
- 2) **电缆带电，接线必须由具有相关资质或资格的电力工作人员操作！**
- 3) 接地钎位置的选择：为保证输出效果，应将接地钎打在距离管道 5m 之外，而且接地线应尽量和管道方向垂直。
- 4) 如果零线在用户端不接地，则优先使用零线注入信号。
- 5) 低压电缆的护层可能不连续，如果护层注入信号太弱，或探测过程中在地下管线某处信号中断，可换用零线 / 地线进行注入。
- 6) 由于所有出线的零线 / 地线或护层在变电室并联，所以其他电缆出线上会有部分电流被分流，也能探测到信号，但强度较弱，实际测试中应注意区分。
- 7) 探测高压运行电缆时，如果收不到信号或信号很弱，说明电缆两端护层接地电阻过大，这时可以通过护层注入。
- 8) 探测单芯超高压运行电缆时，可使用护层注入法。

4.3.2 夹钳耦合法（效果好，推荐带电运行电缆用此种方法）

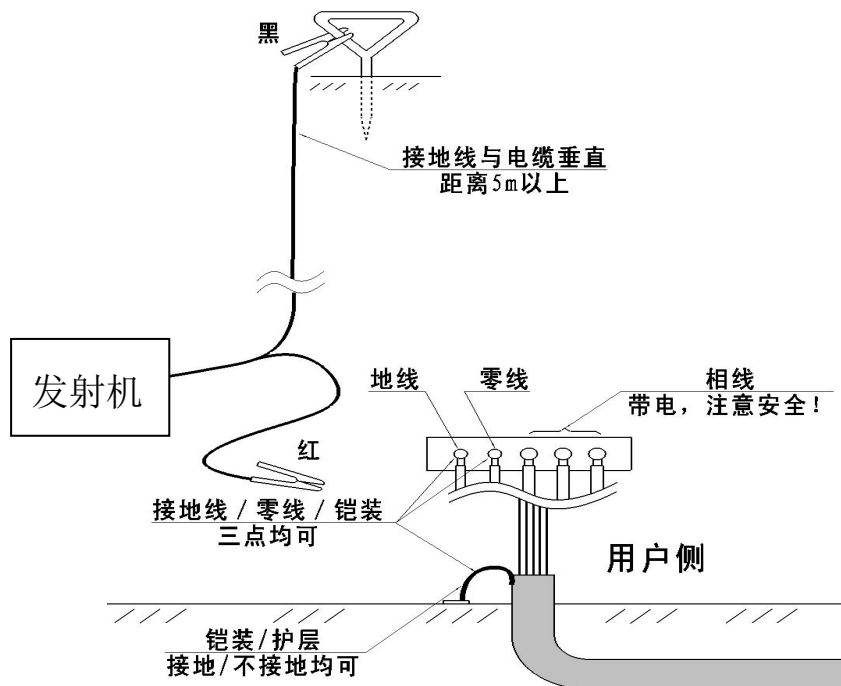

图4.7夹钳耦合法

当不能与待测运行电缆直接相连时，可以采用耦合夹钳进行耦合法探测。这时被测电缆的近端和远端都必须接地以形成回路。接线见图 4.7。

这是一种对运行中的电缆进行探测的方法，尤其是对高压运行电缆的路径查找极为方便。本方法不需要电缆作任何改动，而且可以注入的多种频率信号，不会对运行线路产生不良影响。

4.4 感应辐射法（建议使用射频信号）

当不能接近电缆来进行直接连接或耦合夹钳，此时可使用发射机内置的感

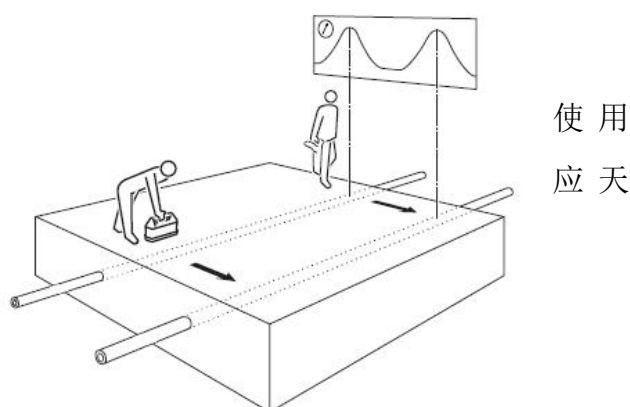

线来发射输出（射频）信号，将信号感应到被测地下线缆上来进行定位探测。首先，将发射机放置于电缆的地面正上方，发射机放置方向应使发射机面板上的校准线与地下管线方向相一致。然后使用接收机在电缆地面上方就能探测出地下电缆位置，如图 4.8 所示。

如果是盲测，两个人分别持发射机和接收机，面对面相距 15 米左右，发射机用内置天线射频工作，接收机用波峰法接收方式，在待探测范围内移动，信号强的地方（两个测试者的连线）有埋设的线缆。

4.5 安全警告！

1) 由于带电运行电缆查找涉及设施及人身安全，必须在仪器给出结果的基础上，先根据各种现场信息（如电缆直径等）进行排除，剩余的要充分分析各条并行电缆的电流强度，最后作出判断。

2) 仪器的正确判断建立在正确的操作上，请务必保证接线方式以及测试操作的正确性。

3) 如果两条或几条电缆均显示探测信号强弱一样，或者全部显示探测不到信号，且测试电流值不大，则必须引起特别注意，不要轻易下结论，出现这种情况很可能是发射机接线方法有误，以下几种错误应首先检查：

- a. 地线连接不正确。
- b. 频率选择错误。
- c. 探测中没有找到目标电缆，而是只追踪到邻线。
- d. 信号发射功率方法选用不当。
- e. 如果还不能判断，请使用其它方法进一步探测！

第五章 使用技巧

本章节主要和使用者分享在现场测试过程中的一些使用经验。

5.1 扫测和盲测搜索（感应法）

在一个区域内有很多未知金属管线，在开挖之前要探明这些线缆的位置，以免在开挖过程中损坏这些线缆。感应搜索是探测未知管线的最可靠技术。这种搜索方法需要发射机和接收机并有两个操作员。这种搜索方法被称为“两人搜索”。在开始搜索之前，确定要搜索的区域和管线通过该区域可能的方向。打开发射机，并把发射频率设定为射

频。第一个人操作发射机，第二个人操作接收机。两人保持10米距离平行行走或画圆行走测试，当发射机经过线缆时将会有信号施加到地下线缆上，接收机就可以探测到该信号。发射机的方向与估计的管线的方向保持一致。接收机操作者要在搜索的区域的起始位置，接收机的天线的方向保持与可能的地下管线的方向垂直。将接收机调到不会接收到直接从空中传播过来的发射机信号的最高的灵敏度。当发射机与接收机的方向保持正确之后，两个操作人员平行地向前移动，如图6.1。提着接收机的操作人员在向前走动的过程中，前后移动接收机。发射机将信号施加到正下方的线缆，再由接收机探测到该信号。在接收机探测到的峰值的位置在地面上做好标志。在其它可能有线缆穿过的方向重复搜索。



图6.1 扫测和搜索

5.1.1 感应技巧：

保持与发射机之间的距离在感应模式下，发射机除了给目标线缆发射信号，还会向空气中发射信号，这可能会给在发射机附近的探测工作造成干扰。要检查接收机探测到的是线缆的信号，而不是直接从发射机发射出来的信号，移动发射机一两米，如果接收机信号也随之移动的话，这表明接收机离发射机的距离太近。另一种检查接收机是否接收到发射机信号的方法是把接收机指向发射机，如果接收机的响应大小不变或增加，说明接收机接收到的是直接从空中传播过来的发射机信号。在这种情况下降低发射机输出功率并降低接收机的增益。接收机可能还要离开发射机几米。不要把发射机放在井盖上，因为这样会阻止信号到达线缆。从目标线缆感应到相邻线缆的不需要的感应信号是金属管线探测中最常见的问题。这可能会导致目标金属管线的位置或深度测量不准确或探测到错误的金属管线。在许多情况下一定程度的感应是不可避免的，但有经验的操作人员可以用一些方法减小感应的程度，从而提高探测的可靠性。尽量避免使用感应法施加信号。信号可能感应到下方的的多根管线上。可能的话尽量使用耦合夹钳。

5.2 信号施加点的选择

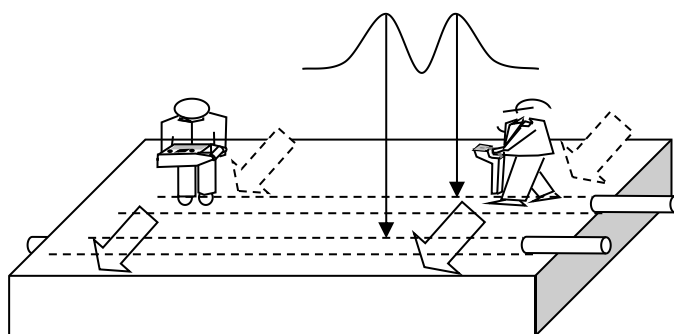
1) 选择信号施加点, 信号施加点应尽量远离其它管线, 而不是在管线密集的区域。当使用单端连接施加信号时, 接地点应尽量远离目标管线, 并远离其它地下管线。不要使用现存的地下结构作为接地, 可能会有其它管线与其相连。如果不需要长距离的追踪, 仅仅将地线与管线垂直放在地面上, 可能会比良好的接地造成更少的感应。

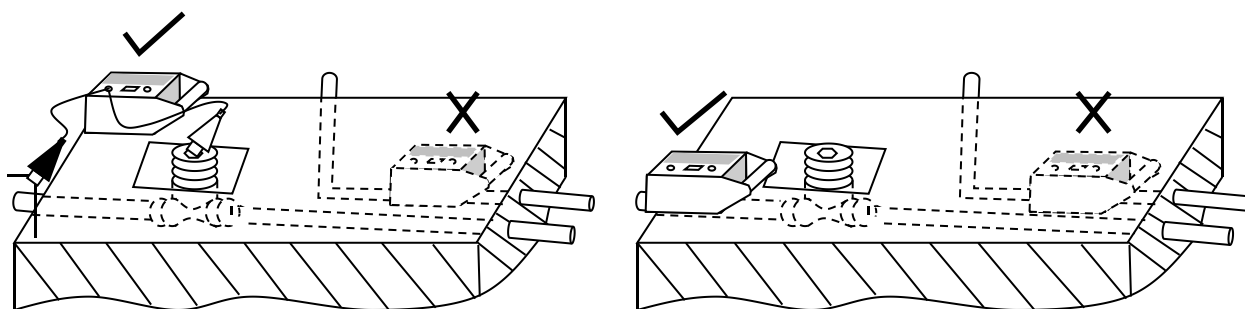

选择信号施加点

2) 井盖作为接地

在探测的过程中, 有时候无法将接地棒插入地下, 例如: 在硬地面 (如: 公路) 上探测管线。在这种情况下可以把地线连接到人井的金属边框上作为接地回路。

3) 使用路灯柱

直接连接到金属的路灯柱几乎与直接连接金属管线护层具有相同的效果。通常金属管线的护层与金属灯柱是连通的, 所以简单地连接到路灯柱, 操作人员就可以安全地、迅速地探测路灯金属管线, 而不需要找来路灯公司的技术人员。

如果路灯柱是混凝土的, 将发射机连接到金属管线的护层。连接金属管线护层施加发射机信号到很远的距离, 使接收机可以追踪到路灯和其它街道设施提供照明的金属管线。

5.3 金属管线拐弯和金属管线末段的定位

在跟踪金属管线时, 可能碰到信号强度突然下降, 当接收机左右移动时, 读数信号没有明显变化。原地继续左右搜索, 同时转动身体。如果转到某一位置时信号恢复, 则表示金属管线转弯, 可沿新的方向继续跟踪, 如图6.2所示。如果转过一圈没有测得明显的信号强度, 则表明到达金属管线的尽头, 如图6.3所示。



图6.2 电缆拐弯定位



图6.3 电缆末端尽头定位

5.4 确认多根地下金属管线存在

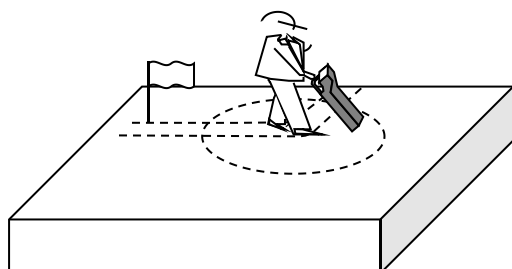
如果地下存在多根导体，我们用感应法测试时发射机可能感应到最浅的或导电性好管线上，在这种情况下用直读法测量时，可能测得深度不可信。

此时我们用45°法测试可以进一步确定多个导体的存在，并可测得多个管线的深度，如图6.4所示。首先我们可以用45°法测到第一个管线的深度，然后继续移动接收机找出多个管线的深度。将接收机移到另外一侧重复上述过程，分别测出各个管线的深度。

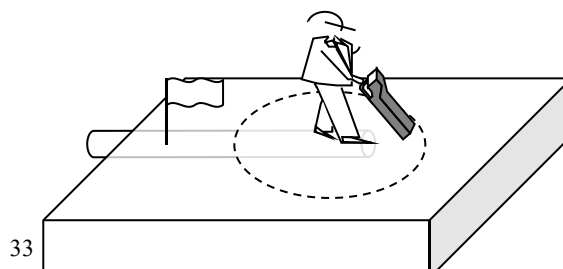

图6.4多根管线的方法

5.5 相邻导体

当信号强度在导体的一侧比另一侧下降若许多时，接收机可能接收到相邻或平行导体的干扰信号。大多数情况下，信号强的导体是目标导体。确定相邻导体的精确位置，然后调整地线位置，使地线不跨越任何相邻导体，尽量远离目标导体且于目标导体垂直（见右图）。

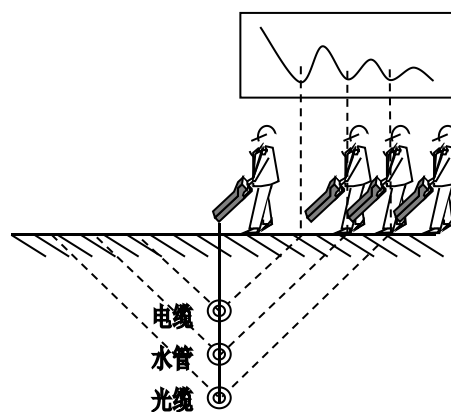
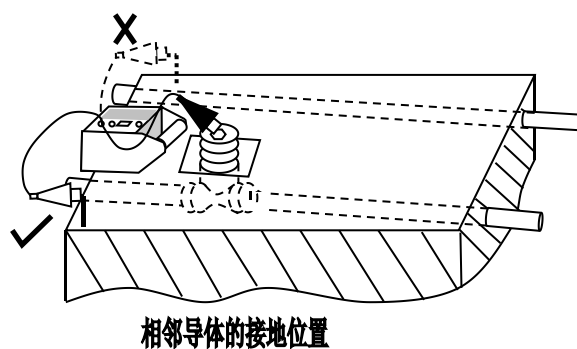

相邻导体的接地位置

5.6 管道的测试

接收机收到的信号随距发射机耦合点的距离增加而变弱，长金属管尤其明显（这是因为金属管不断有接地点并产生泄漏引起的）。为增强信号，移动发射机的耦合点，使其靠近接收机并不断调整接收机的增益。如果必须使用感应法，最好由两人操作，一人提发射机另一人提接收机，这样工作会很方便。

管道也许有许多分支，一般我们先测试主管道，测完主管道后，再定位各支管道。用感应法很容易定位各个支管。此项操作需两位操作人员，操作者1手持接收机站在主管道上，接收机与主管道垂直。操作者2手提发射机，发射机标识箭头与主管道平行，且保持与发射机相距10米以上，如下图所示，在准备探测供给分支一侧距主管道10米左右的平行管线上移动。当操作者2每通过一根分支时，接收机信号强度增加。每当接收

机信号强度增加时，操作者1向着操作者2发信号，然后操作者2在地面上做出标记即可。此项操作接收机应选波峰法。

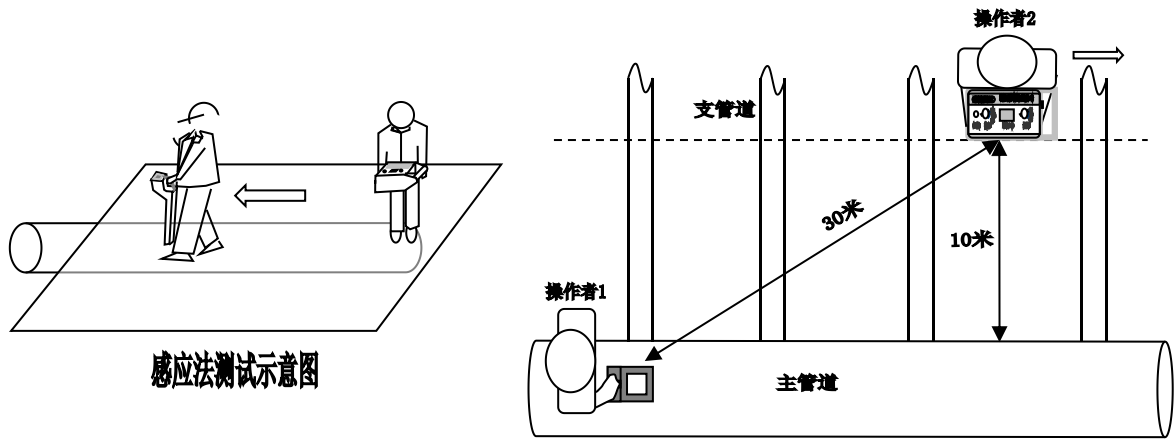

感应法测试示意图

5.7 埋设比较深的金属管线导体

当金属管线埋设比较深时用感应法测试就会感到很困难，并可能感觉到接收机信号很弱，移动接收机时，信号强度变化很小，增加增益后信号很不稳定。这是由于金属管线比较深发射机感应到管道的信号比较弱，而接收机从金属管线接收的信号会更弱造成的。

如果目标金属管线埋在2米以下，用感应法测试就会产生很大误差。此时最好用直连法。

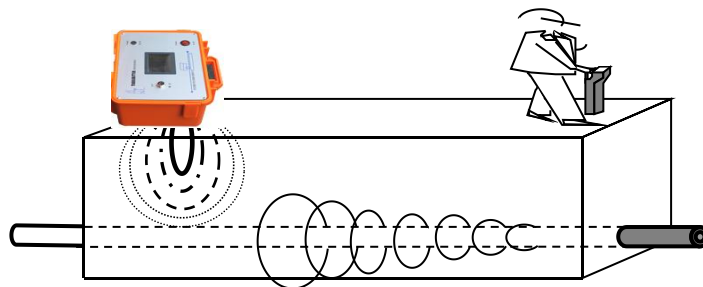

5.8 电流测试

对于各种现场管线，图6.7.1埋设深度大于2米时信号衰减图示是一个非常实用的功能——电流测试功能。测试步骤为：先测定正确的管线路径，移动接收机到目标电缆的正上方。接收机的位置尽可能精确地位于电缆正上方。垂直拿着接收机不要晃动，按动电流键。接收机将显示被测管线中的电流值，并显示在液晶显示器上。不要在管线的弯头或T接头附近进行电流测量。要获得高的精度，至少离开弯头5米处进行电流测量。由于磁场强度随管线深度变化，HSP-L型的电流测量功能可以准确区分平行管线，即使管线的埋入深度不同，也能清楚的识别要探测的目标管线。在地下管线很多的情况下的目标电缆（同发射器相连的管线）通常会感应到其他相邻的管线。在目标管线埋深比相邻管线埋深深时，被感应的相邻管线中的信号传到地面时有可能比在目标管线中的信号还要强。操作者这时将发现两根或两根以上的管线，这时就需要用电流测试来判别出目标电缆和相邻的管

线。用 HSP-L 型接收机测试电流的功能，操作者能读出电缆中低频或射频的电流值。电流值最高的通常就是要探测的目标电缆。在管线密集的区域，接收机可能会在旁边的干扰管线上探测到比目标电缆更强的磁场信号，因为相邻管线的深度比目标电缆浅。电流测量值最大的（而不是信号响应最强的）管线才是施加了发射机信号的目标管线。

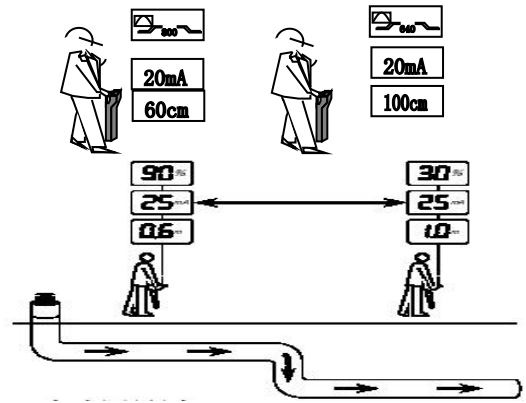
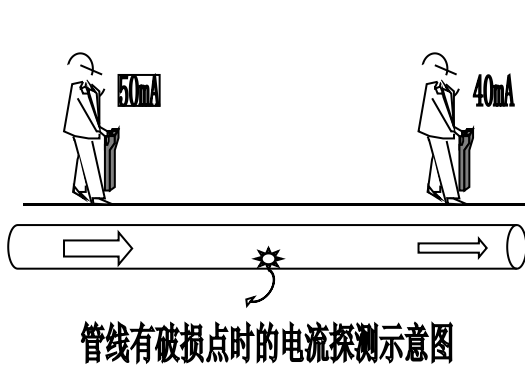

被测管线深度发生变化时探测示意图

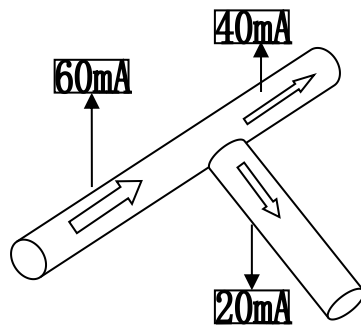

地下管线有三通时的电流值探测示意图

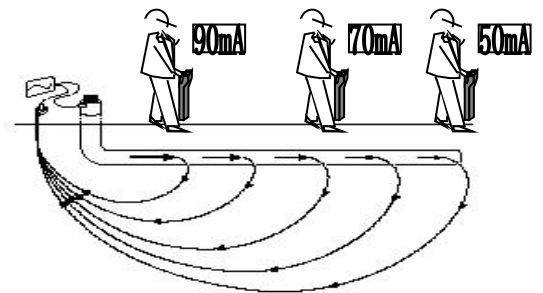

被测管线绝缘不良时探测示意图

先寻找被测管线的路径。尽可能精确的标出这些管线的路径。在管线位置准确定位后，将接收机置于地面上，机身垂直指向电缆中心，且与管线的走向垂直。保持仪器稳定按动深度键，即会显示深度数值。把接收机放在已做标志的管线路径的正垂直的上面，放在地上。垂直的拿着接收机直到测试信号稳定。按电流测试键。电流数字读数将显示出电缆中电流信号的大小。接着，再次测试第二根电缆，电流数字读数将显示出电缆中电流信号的大小。观察梯形图和数字读数，两读数更高的意味着管线中的电流信号更大的也就是我们要寻找的目标电缆。

注意：HSP-L 型接收机会对错误的电流测试的操作报警。如果在电流测试期间显示电流读数为“000”，则表示接收机探测到错误的电流读数。

5.9 测试中常见问题

问：探测过程中干扰是如何产生的？

答：地下金属管线探测仪是探测目标金属线缆上的施加信号电流产生的电磁场。在理想情况下电磁场的形状应是标准的同心圆。干扰的产生最常见的原因是目标线缆上的信号

耦合到邻近的线缆上。被干扰的电磁场是一个变形的电磁场，从而造成读数不准确。发射频率越高相邻管线的干扰就越大。

问：测试时为什么在其它的金属管线上也能探测到信号？

答：这种情况是由于发射机施加的信号，通过公共接地点使信号分流到了其他金属管线上或互感耦合到了其它金属管线或金属管线上。这时最好使用直接连接法施加信号，或更换信号施加点，变换接地线，并使用较低的频率（低频）。

问：如何用谷值法验证峰值法定位的准确性？

答：对于理想的无干扰的被测目标金属管线，波峰/波谷法定位的位置是重合的。但对于有并行金属管线或有其它金属管线干扰时，波峰/波谷法定位的位置就会不重合。此时的金属管线真正位置在波峰值一侧。当干扰严重时可能找不到零值点，此时只能根据峰值位置大概给出管线的位置。最好采取改变施加信号的方法，重新进行金属管线定位。当波峰/波谷法所测位置不重合时，金属管线直读测深也会有较大偏差，甚至无法读出深度。

问：如何减小金属管线次生电磁场形态的变形？

答：首先，你可以试着降低发射机的输出功率。有时信号太强，探测的效果不一定最好，尤其是多根金属管线并行、非常接近的情况下。如果使用的是感应法，这时可以改用直接连接法或夹钳法施加信号。这样可以减小耦合到其它金属管线的信号，从而减小线缆电磁场形态的变形。如果，发现谷值法和峰值法定位不一致，换一个一致的地方进行定位，如果找不到一致的地方，我们通常以峰值位置做为金属管线的位置，深度测量也在峰值模式下进行，当然也存在一定的误差，但比谷值法更接近真实值。

问：该设备是否可同时用来探测铜线金属管线和光缆？

答：目前的地下金属管线探测仪只能探测带有金属护套或芯线的金属管线。只有带有金属护套或中央金属加强芯的光缆才能用地下金属管线探测到。要探测金属管线必须给导体施加一个可以探测的信号（发射机低频信号）。

问：为什么测深不准确？

答：1. 检查选择了正确的模式。

2. 检查峰值法和谷值法定位的位置是否一致。直读测深的方法虽然简单，但读取正确结果需要一定的条件，否则测量精度不高，甚至得到错误结果。应用直读测深的条件之一是峰值法和谷值法定位的管线位置要基本重合，否则误差会很大。其二是直读的深度要

经过校正才能达到较高的可靠性，校正的因素包含：管线埋设土壤的湿度，以及检测信号的频率，一般土壤湿度越大、检测频率越高，校正的系数就应越小，一般在0.8-0.95之间。简单的办法是找一个深度已知且无干扰的管段，测出直读深度，与实际埋深相比求的校正系数。

3. 测量埋深时要注意接收机的方向，尽量使接收机的线圈与管线走向垂直，这个要求可以通过轻微转动接收机，使面板上的显示读数达到最大值来达到。此外，还应注意：直读埋深值是接收机机身地面到管道中心的距离。

问：遇到信号强度突然减弱是何原因？

答：如果信号强度突然减小，有可能是经过了T型分叉或分支金属管线，也有可能是埋深出现变化。在区域内进行360度扫描，查找其他中心线，以确认导体是否有分支，核对埋设资料。

问：如果感应信号感应到其他金属管线上怎么办？

答：可以采用以下办法：

1. 调低频率，选用低频；
2. 调低功率，选用低档；
3. 如果可能使用直连法或夹钳耦合法；
4. 把接地插到远离目标金属管线和其他埋地金属管线的地方；
5. 在目标金属管线和其他管线相距最远的位置施加信号。

第六章 仪器常见问题分析和质保

4.1 日常保养

设备应保存于干燥常温的环境中，并定期充电，一般三个月充一次，充电时间8-12小时。

设备应避免长时间在阳光下暴晒，避免长时间在低温（-10℃以下）下使用。否则会损坏液晶，促使机壳老化。

尽量避免雨天使用，如果不能避免请做好防雨防潮准备，一旦仪器淋雨受潮应在最短时间内除水排潮，否则会造成仪器的损坏。

在使用过程中如果发现仪器异常请及时与厂家联系，避免影响使用耽误工作。

4.2 正确充电

充电器接入 AC 220 V 50HZ 市电，充电器指示灯亮（绿色），然后将充电头插入主机充电座（被充电主机在关机状态），此时充电器指示灯变红，表明系统充电正常，过一段时间后充电指示灯由红变绿，此刻并不表明电池已充满电量，只是说明充电器由大电流快充状态转为小电流慢充状态，只要保证充电时间达到 8-12 小时即可。

如果充电头插入主机充电座后（被充电主机在关机状态），充电器指示灯不变红，而开机又无显示，说明机内电池松动或接触不良，此时打开电池盖板将电池装好即可。

4.3 仪器自检

4.3.1 面板按键检查

1. 发射机：按 3.1.2 功能简介操作各键是否正常。
2. 接收机：按 3.2.2 功能简介操作各键是否正常。

4.3.2 工作状态检查

1) 信号输出与接收互检

直连线五芯航空头插入发射机五芯航空座，将线分开顺直并短接两夹子，按下发射机电源开关，阻抗显示小于 $00005\ \Omega$ 。右侧图标中不停地移动。

手持接收机位于直连线附近，按下接收机电源开关，几秒钟后接收机稳定工作接收到直连线上的信号并有显示，移动接收机信号显示会有变化。说明发射机、接收机工作正常。

发射机在感应状态下，打开发射机，将接收机的接收频率调至和发射机一致的频率，看接收机能否接收到信号，移动接收机，看接收机的数据有无变化；

2) 耦合钳的检查

把耦合钳与发射机相连，按下发射机电源开关，阻抗显示 $10\ \Omega$ 左右，同时听到耦合钳发出声响（低频）。说明耦合钳工作正常。

4.4 质保

1) 若因为使用不当造成损坏（包括保修期内），或超过保修期限发生产品质量问题，我公司负责维修，维修时只收取更换的器件成本费。

2) 仪器出现下列问题时，用户可以尝试自行解决：

不开机：可能是电池已耗光，请尝试先充电再使用。

仪器自动关机：可能是因为电池欠压自动关机，或长时间未进行任何操作自动关机，

请尝试重新开机。

开机后立即关机：原因是电池欠压，请先对电池充电再使用。

3) 若出现其他问题，请不要试图自行维修，以免扩大故障，请与本公司联系，以便及时维修和服务。